

## Collier type " SL " à platine

MATIERE : A-S13 (A-S12/F101)

Boulons HM 8-35  
Matière : alliage 7075 protégé  
(HM 10-40 à partir du SL 160)

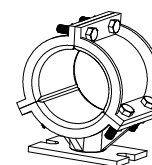
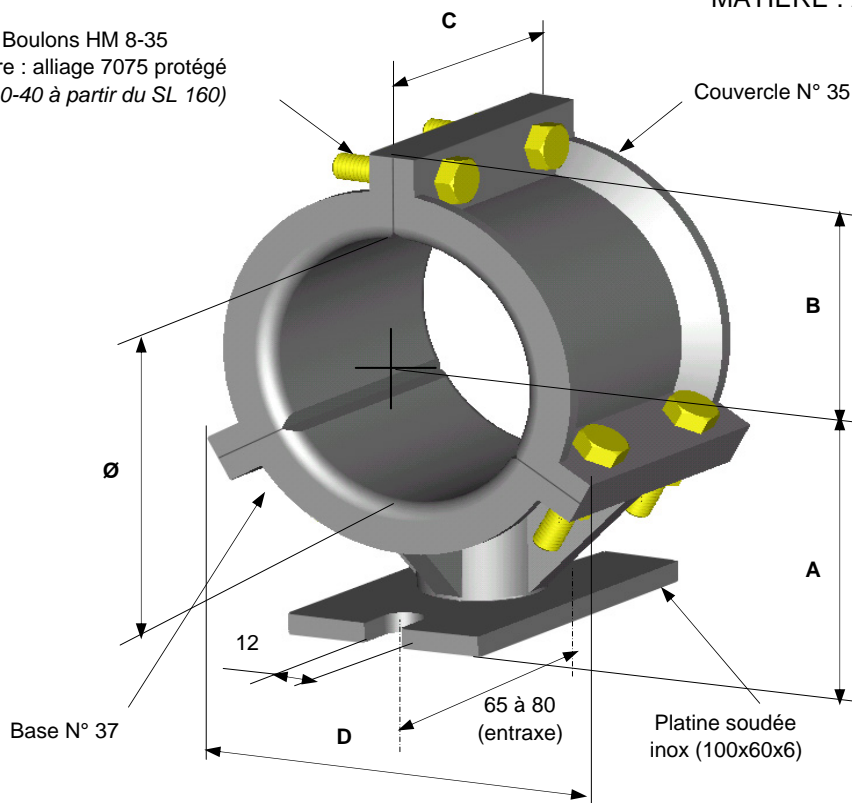

Platine orientée  
à 90° sur demande.

TYPE	Ø	A	B	C	D	Kg	code
SL 55	55	69,5	55	60	100	0,8	095109
SL 60	60	69,5	55	60	100	0,77	095110
SL 65	65	72	57,5	65	105	0,8	095111
SL 70	70	74,5	60	70	110	0,86	095112
SL 75	75	77	62,5	75	115	0,93	095113
SL 80	80	80,5	66	80	120	1,08	095114
SL 85	85	83	68,5	85	125	1,13	095115
SL 90	90	85,5	71	90	130	1,28	095116
SL 95	95	88	73,5	95	135	1,59	095117
SL 100	100	92,5	78	100	140	1,67	095118
SL 105	105	94	80,5	100	145	1,69	095119
SL 110	110	97,5	83	100	150	1,69	095120
SL 115	115	100	85,5	100	155	1,73	095121
SL 120	120	102,5	88	100	160	1,73	095122
SL 125	125	105	90,5	100	165	1,46	095123
SL 130	130	112	95	110	170	2,33	095124
SL 135	135	112	95	110	170	2,06	095125
SL 140	140	117	100	110	180	2,47	095126
SL 145	145	117	100	110	180	2,14	095127
SL 150	150	121	105	110	190	2,88	095128
SL 155	155	121	105	110	190	2,48	095129
SL 160	160	136	120	125	220	3,71	095130
SL 165	165	136	120	125	220	2,88	095131

Modèle déposé, prorogé jusqu'en 2024



36 rue des Etats Généraux  
78000 VERSAILLES  
(France)

Tel. 01-30-84-28-70

Fax. 01-30-21-48-53

E-mail : [ctms@servii.fr](mailto:ctms@servii.fr)