

NDM 2000



Façade, gouttière et joues en acier **inox 18/10** finition "**Grade 220**".

FILTRES 450 x 450 x 17 mm, cadre inox, tricot aluminium.

Débit nominal 1200 m³/h par filtre.

Tôles arrières et supérieures en acier galvanisé.

Tôles d'obturation en acier inox 18/10.

Assemblage des joues par goujons thermosoudés et écrous.

VENTILATEUR SIMF 9/9-6M fixé dans l'axe longitudinal du capteur.

Moteur mono 230 V, P= 245 W, In= 3 A, T° air= -20/+55°C, IP 54 B.

Ensemble capteur/ventilateur livré assemblé.

Fourni avec VARIATEUR type SIVE 5.

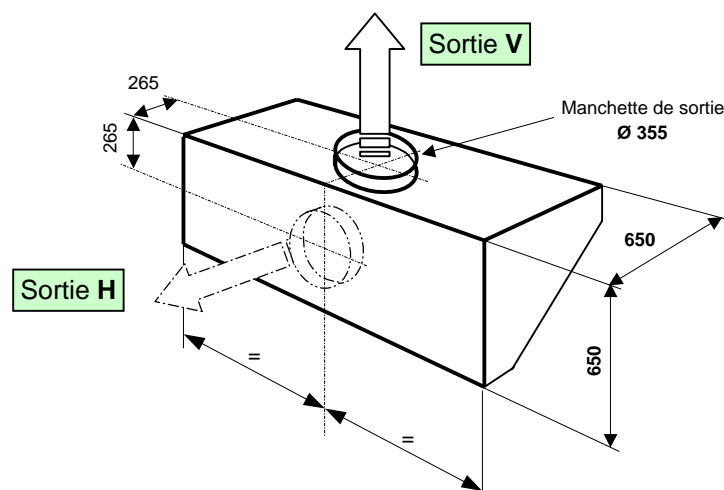
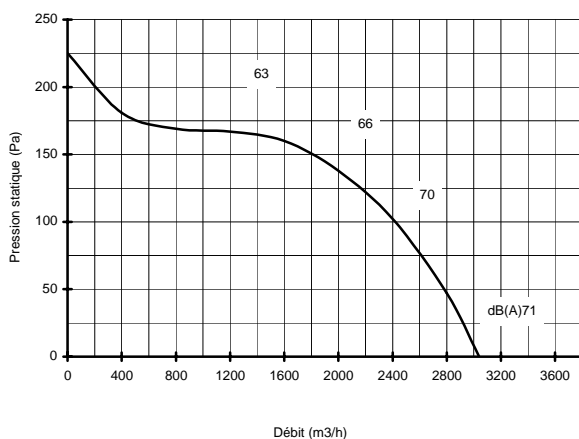

MODULE	Longueur réelle	Nombre de filtre	Nombre obturateur	CAPTEUR SEUL		MODULAIRE 900		MODULAIRE 1200	
				Kg	REF.	Kg	REF.	Kg	REF.
1000	990	2	0	43	D201065.V	53	D201090.V	58	D2010120.V
					D201065.H		D201090.H		D2010120.H
1500	1480	2	1	55	D201565.V	69	D201590.V	74	D2015120.V
					D201565.H		D201590.H		D2015120.H
1600	1590	2	1	58	D201665.V	72	D201690.V	78	D2016120.V
					D201665.H		D201690.H		D2016120.H

Les informations portées sur cette fiche sont fournies à titre d'information, elles ne peuvent engager la responsabilité de la société Servii.



36 rue des Etats Généraux
78000 VERSAILLES
(France)

Tel . (33) 01-30-84-28-70

Fax. (33) 01-30-21-48-53

E-mail : servii@servii.fr

<http://www.servii.fr>