

VAPODYN

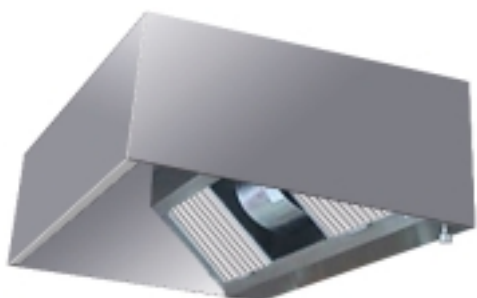

Construction en acier inox 18/10 finition "Grade 220".

FILTRES à chocs 350 x 350 x 14 / 50 mm, tout inox.

Assemblage des joues par goujons thermosoudés et écrous.

Évacuation des condensats par purge bouchonnée.

VENTILATEUR rotor extérieur fixé dans l'axe longitudinal du capteur.

Moteur mono 230 V, P= 320 W, In= 2,2 A, T° air= -20/+40°C, IP 45.

Ensemble livré assemblé, fourni avec **VARIATEUR** type SIVE 5.

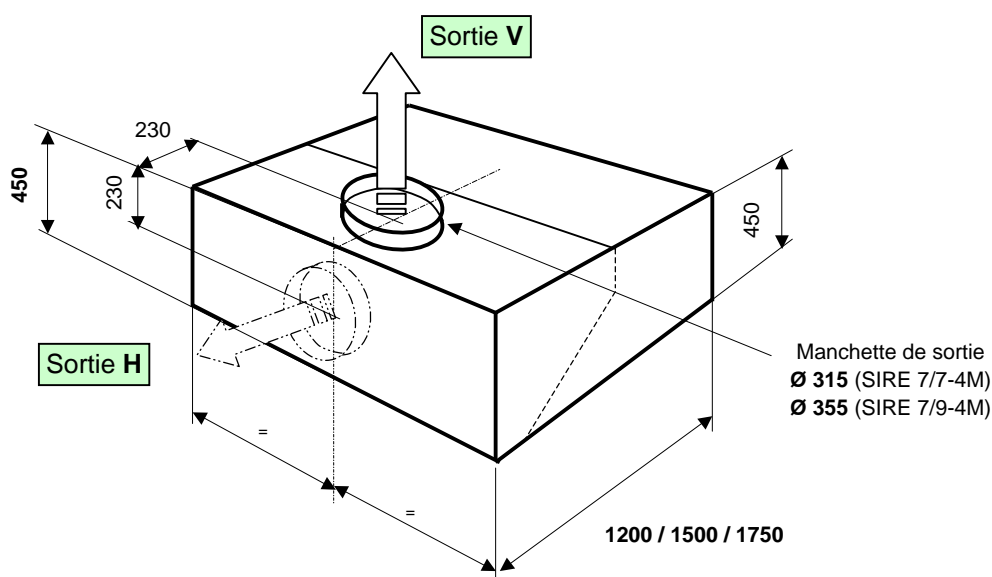

LONGUEUR	TYPE VENTILATEUR	PROFONDEUR 1200		PROFONDEUR 1500		PROFONDEUR 1750	
		Kg	REF.	Kg	REF.	Kg	REF.
1000	SIRE 7/7-4M	58	VD1012.V	63	VD1015.V	69	VD1017.V
			VD1012.H		VD1015.H		VD1017.H
1500		74	VD1512.V	81	VD1515.V	88	VD1517.V
			VD1512.H		VD1515.H		VD1517.H
2000	SIRE 7/9-4M	94	VD2012.V	102	VD2015.V	111	VD2017.V
			VD2012.H		VD2015.H		VD2017.H
2500		111	VD2512.V	120	VD2515.V	131	VD2517.V
			VD2512.H		VD2515.H		VD2517.H
3000		128	VD3012.V	139	VD3015.V	151	VD3017.V
			VD3012.H		VD3015.H		VD3017.H

Les informations portées sur cette fiche sont fournies à titre d'information, elles ne peuvent engager la responsabilité de la société Servii.



36 rue des Etats Généraux
78000 VERSAILLES
(France)

Tel . (33) 01-30-84-28-70

Fax. (33) 01-30-21-48-53

E-mail : servii@servii.fr

<http://www.servii.fr>